

SONY®



PlayStation® VR

Instruction Manual
Mode d'emploi

Includes important Health and Safety information
Comprend des informations importantes relatives à la santé et la sécurité

CUH-ZVR1

4-588-818-14(1)

WARNING

HEALTH AND SAFETY WARNINGS

Carefully read and follow the warnings and instructions below before using PlayStation®VR. Failure to read and follow the warnings and instructions could result in serious injury.

- PS VR is not for use by children under age 12.
- Wearing the VR headset will completely block your ability to see your surroundings. PS VR does not detect obstacles. Review surroundings and clear obstacles from an area larger than the Play Area (▶▶ page 8) before use. Make sure you are not near any walls, stairs, furniture, or other obstacles that you may collide with or trip over.
- Remain in the center of the Play Area and do not walk around while wearing the VR headset. Remain seated whenever possible. If an application requires you to stand while wearing the VR headset, follow the application instructions carefully, and maintain awareness of your surroundings.
- Take steps to prevent pets, persons, or other obstacles from entering an area larger than the Play Area during use.
- Before use, check that the VR headset connection cable is not wrapped around your body or legs, and check frequently during use.
- Avoid extreme or excessive movements of the head, hands, or body while wearing the VR headset.
- Some people may experience motion sickness, nausea, disorientation, blurred vision, or other discomfort or other abnormalities. If experienced, stop using immediately, and remove the VR headset. If you experience symptoms during or after use, rest, and do not engage in any activities that

require unimpaired vision, balance or coordination until after symptoms have completely disappeared.

- Avoid prolonged use of PS VR. Take frequent breaks.
- Do not use PS VR if you are tired, dizzy, light-headed, nauseated, sick, under the influence of alcohol or drugs, or have an impaired sense of motion or balance. Consult a doctor before using PS VR if you are pregnant or suffer from a serious medical condition.
- Keep this product out of the reach of small children. Small children may swallow small parts, may pull on cables and cause the processor unit or VR headset to fall, or may wrap the cables around themselves, which may inflict injury or cause an accident or a malfunction.

Photosensitivity/Epilepsy/Seizures

A very small percentage of individuals may experience epileptic seizures or blackouts when exposed to certain light patterns or flashing lights. Exposure to certain patterns or backgrounds on a television screen or when playing video games may trigger epileptic seizures or blackouts in these individuals. These conditions may trigger previously undetected epileptic symptoms or seizures in persons who have no history of prior seizures or epilepsy. If you, or anyone in your family, has an epileptic condition or has had seizures of any kind, consult your doctor before playing.

IMMEDIATELY DISCONTINUE USE and consult your doctor before resuming gameplay if you or your child experience any of the following health problems or symptoms: Dizziness, altered vision, eye or muscle twitches, loss of awareness, disorientation, seizures, or any involuntary movement or convulsion. **RESUME GAMEPLAY ONLY ON APPROVAL OF YOUR DOCTOR.**

Use and handling of video games to reduce the likelihood of a seizure

- Avoid prolonged use of PS VR. Take a 15-minute break during each hour of play.
- Avoid playing when you are tired or need sleep.

FCC notice

This equipment has been tested and found to comply with the limits for a Class B digital device, pursuant to Part 15 of the FCC rules. These limits are designed to provide reasonable protection against harmful interference in a residential installation. This equipment generates, uses, and can radiate radio frequency energy and, if not installed and used in accordance with the instructions, may cause harmful interference to radio communications. However, there is no guarantee that interference will not occur in a particular installation. If this equipment does cause harmful interference to radio or television reception, which can be determined by turning the equipment off and on, the user is encouraged to try to correct the interference by one or more of the following measures:

- Reorient or relocate the receiving antenna.
- Increase the separation between the equipment and receiver.
- Connect the equipment into an outlet on a circuit different from that to which the receiver is connected.
- Consult the dealer or an experienced radio/TV technician for help.

You are cautioned that any changes or modifications not expressly approved by the party responsible for compliance could void the user's authority to operate the equipment.

If you have questions about this product, visit playstation.com/helpme.

Declaration of Conformity

Trade Name :	SONY
Model No. :	CUH-ZVR1
Responsible Party :	Sony Electronics Inc.
Address :	16535 Via Esprillo San Diego, CA 92127 U.S.A.
Telephone No. :	858-942-2230

This device complies with Part 15 of FCC Rules. Operation is subject to the following two conditions: (1) this device may not cause harmful interference, and (2) this device must accept any interference received, including interference that may cause undesired operation.

Contents

WARNING	2
Precautions	5
Using PS VR	8
Part names	10
Changing the earpieces	13
Care and cleaning	14
Specifications	15
End of life product recycling	16
LIMITED HARDWARE WARRANTY AND LIABILITY	17
Copyright and trademarks	18

Precautions

Before using this product, carefully read this manual and any manuals for compatible hardware. Retain instructions for future reference. You can also view the step-by-step setup video for how to correctly set up and use PS VR.

Visit www.sie.com/psvr.

Parents and guardians of children should read this manual and make sure that the child follows all safety precautions. For more information on product safety and support, visit our website (▶▶ back cover).

Use and handling

- Before connecting, check that the connectors are free of dust and small particles.
- Do not swing the VR headset or the AC adaptor around by their cables.
- Do not remove the VR headset or unplug the VR headset connection cable until the tracking lights on the headset are turned off. Removing or unplugging while the lights are on may cause a malfunction.
- Do not place objects on the product, throw or drop the product, or otherwise expose it to strong physical impact.
- Do not block the processor unit's vents, and do not use the product in a closed cabinet or other locations where heat may build up.
- Do not touch the AC adaptor, AC power cord or processor unit during an electrical storm.
- Do not allow liquid or small particles to get into the product (ports, vents, etc.). If this happens, stop use and disconnect it from the electrical outlet immediately.

- Do not expose the product to dust, smoke or steam. Dust or other matter can cause fire or electric shock.
- Do not expose the product to high temperatures, high humidity, or direct sunlight.
- Do not place this product on an unstable surface or leave it on the floor.
- Avoid prolonged bodily contact with the processor unit, AC adaptor, or air from the vents when the product is turned on. Extended contact may cause low-temperature burns*.
* Low-temperature burns are burns that occur when the skin is in contact with objects of relatively low temperatures (40 °C or more/104°F or more) for an extended period of time.
- Permanent hearing loss may occur if your stereo headset or headphones are used at high volume. Set the volume to a safe level. Over time, increasingly loud audio may start to sound normal but can actually be damaging your hearing. If you experience ringing or any discomfort in your ears or muffled speech, stop listening and have your hearing checked. The louder the volume, the sooner your hearing could be affected. To protect your hearing:
 - Limit the amount of time you use the stereo headset or headphones at high volume.
 - Avoid raising the volume to block out noisy surroundings.
 - Lower the volume if you can't hear people speaking near you.
- Do not use the VR headset, stereo headphones, or stereo headset if they cause discomfort to your skin. If the headset or headphones cause discomfort to your skin, discontinue use immediately. If symptoms do not subside even after discontinuing use, seek medical attention.
- If you experience discomfort or pain in a part of the body, such as head, eyes, ears, hands, arms, or legs, discontinue use of the system immediately. If symptoms persist, consult your doctor.

- When using the stereo headset or headphones in particularly dry air conditions, you may sometimes experience a small and quick (static) shock on your ears. This is a result of static electricity accumulated in the body, and is not a malfunction of your stereo headset or headphones.
- Follow the precautions below to help prevent the product exterior from deteriorating or discoloring.
 - Do not use solvents or other chemicals on the product.
 - Do not allow rubber or vinyl materials to be in prolonged contact with the product.

Wearing the VR headset

- It is important that you place the VR headset on your head properly during use.
 - To see instructions on how to wear the headset, go to the PlayStation®4 system's function screen, and then select  (Settings) ➔ [Devices] ➔ [PlayStation VR].
 - Do not overtighten the adjustment dial (➔ page 11).
 - You can continue to wear your glasses while wearing the VR headset. When adjusting the scope position (➔ page 10), be careful not to let the internal lenses (➔ page 11) and your glasses come into contact with each other.
- Regularly check the VR headset's fit to ensure it is being worn properly.

VR headset screen

- Black (dark) pixels and continuously lit pixels may appear in certain locations on the screen. The appearance of such spots is a normal occurrence associated with screens and is

not a sign of a system malfunction. Screens are made using highly precise technology. However, a very small number of dark pixels or continuously lit pixels may exist and color irregularities or brightness irregularities may be visible on each screen.

- Keep the VR headset's attachment sensor (➔ page 11) free from any obstacles. If the attachment sensor is blocked, the screen will not turn off automatically even if you remove the headset. If an image appears on the screen for an extended period of time, it might cause a screen burn and a faint image might remain permanently on the screen.



Never disassemble or modify this product or accessories

Use this product and accessories according to the instructions in this manual. No authorization for the analysis or modification of this product, or the analysis and use of its circuit configurations, is provided. Disassembling will void the product warranty. Additionally, there is a risk of fire, electrical shock or malfunction.

Moisture condensation

If PS VR is brought directly from a cold location to a warm one, moisture may condense inside the product. Should this occur, the product may not operate properly. In this case, turn off the VR headset and unplug the AC power cord from the electrical outlet. Do not use the product until the moisture evaporates (this may take several hours). If the product still does not operate properly, visit our website (➔ back cover).

Unusual or unresponsive behavior

Press the  (power) button ( page 11) on the VR headset's inline remote for at least 7 seconds to force a shutdown, and then turn on the headset again. If the problem persists, restart the PS4™ system.

High temperature message

If the processor unit's internal temperature becomes elevated, a message will be displayed. In this case, turn off the PS4™ system and leave it unused for a while. After the processor unit cools down, move it to a location with good ventilation, and then resume use.

AC adaptor and AC power cord use

- Use an electrical outlet that is easily accessible, so the AC power cord can be unplugged quickly if the need arises. Stop use, unplug the AC power cord from the electrical outlet and disconnect any other cables immediately if the product functions in an abnormal manner, produces unusual sounds or smells or becomes too hot to touch.
- Unplug the AC power cord from the electrical outlet when the status indicator on the processor unit is red. Unplugging the cord while the indicator is white or flashing red may cause a malfunction.
- Do not use an AC adaptor or AC power cord other than those supplied with the product. The supplied AC adaptor and AC power cord are designed exclusively for use with this product. They cannot be used with other products. In addition, other AC adaptors or AC power cords cannot be used with this product. Failure to follow these precautions

may cause the product to overheat and may lead to fire or electric shock.

- Do not plug the AC power cord for the product into an electrical outlet until you have connected the HDMI® cables.
- Do not damage the AC power cord.
- Do not touch the plug of the AC power cord with wet hands.
- Do not use the AC adaptor when it is covered by a cloth. Heat could be trapped causing fire or malfunction.
- Unplug the AC power cord from the electrical outlet before cleaning or when you do not intend to use the product for an extended period of time.
- Do not connect the AC power cord to a voltage transformer or inverter.

Using PS VR

Used with your PS4™ system and PlayStation®Camera, PS VR brings you the excitement of virtual reality. You can interact with games more directly because the camera captures the position, angle, and movement of the VR headset. Be sure to always update your PS4™ system software to the most recent version.

Play Area

Limit your use of PS VR to within the Play Area. The height of the Play Area depends on the range captured by the camera. The width and depth of the Play Area are as follows.

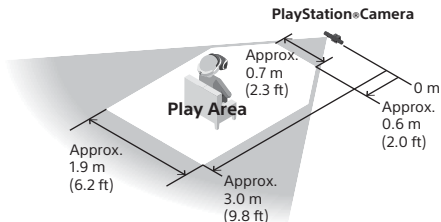

■ : Range captured by the camera

Clear an area larger than the Play Area of all obstacles before using PS VR.

Follow the instructions on the PS VR setup screen to adjust the camera position and angle, so that you are in the best position (in the center of the Play Area) to play in VR mode. If you go outside of the Play Area while using VR mode, a warning will appear on the VR headset screen.

Hint

If the VR headset is not detected correctly, press and hold the  (PS) button on the controller, and then select [Adjust PlayStation VR] ➔ [Confirm Your Position] from the quick menu that appears. Adjust the camera position and angle.

Your position while using the VR headset



Remain seated whenever possible. If an application requires you to stand while wearing the VR headset, follow the application instructions carefully, and maintain awareness of your surroundings.

PS VR settings

To configure PS VR settings, go to the PS4™ system's function screen, and then select  (Settings) ➔ [Devices] ➔ [PlayStation VR].

Hints

- These settings are available only when PS VR is connected to the PS4™ system.
- You can also configure some settings from the quick menu that appears when you press and hold the  (PS) button on the controller.

- For more information about setting up your PS VR, refer to the user's guide for the PS4™ system. Select  (Settings) ➔  (User's Guide) from the function screen.

Parental controls

The PS4™ system contains settings that parents or guardians can configure as necessary to restrict use of this product by children. To restrict use, go to the PS4™ system's function screen, and then select  (Settings) ➔ [Parental Controls] ➔ [Restrict Use of PS4 Features] ➔ [PlayStation VR] ➔ [Do Not Allow].

Hints

- The parental control passcode is required to configure settings.
- These settings apply to all users of your PS4™ system.

Part names

VR headset

Front

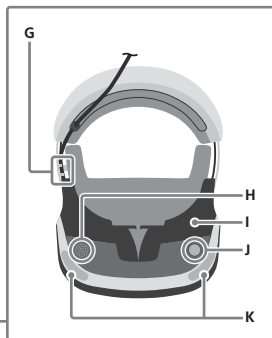
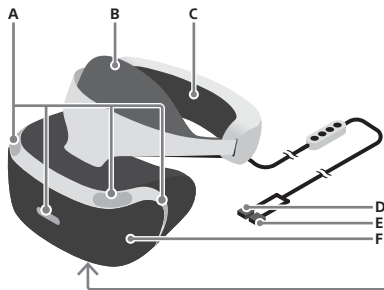

A) Tracking lights (front)

Rear lights blue: Powered on
Front and rear lights blue: VR mode
Front and rear lights off: Powered off

B) Front head support

C) Rear head support

D) AUX connector

E) HDMI connector

F) Scope

G) Cable hook

H) Microphone

I) Light shield



J) Scope adjustment button

K) Tracking lights (front)

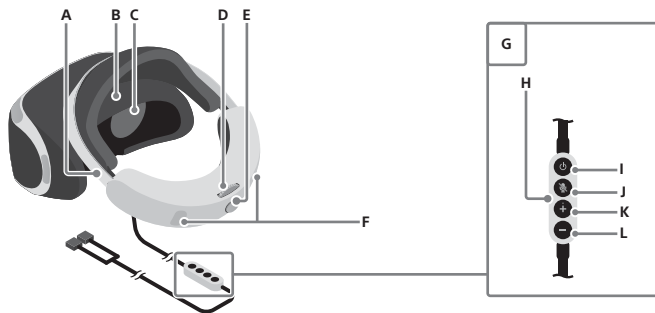
Rear



- A) Headband
- B) Attachment sensor
- C) Lenses
- D) Adjustment dial
- E) Headband release button
- F) Tracking lights (rear)

- G) Inline remote
- H) Stereo headphone jack
- I)  (power) button
- J)  (microphone mute) button
- K) Volume + button
- L) Volume - button

Processor unit

Front



- A) Status indicator
White: Powered on
Red: Rest mode
- B) AUX port
- C) HDMI output port

Rear

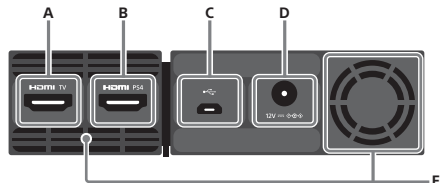

- A) HDMI TV port
- B) HDMI PS4 port
- C) ψ (USB) port
- D) DC IN 12V connector
- E) Vent

Stereo headphones

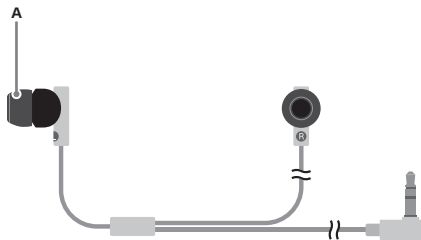

A) Earpiece

Changing the earpieces

The stereo headphones are supplied with M size earpieces attached. Replace the earpieces with the S or L size earpieces for a better fit. To remove, twist then pull the earpiece off the headphones.

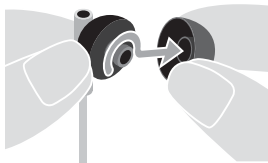

Hint

Install the earpieces firmly to help prevent them from accidentally detaching during use.

Care and cleaning

Be sure to follow the instructions below to clean and maintain your product.

- For safety reasons, unplug the AC power cord from the electrical outlet and disconnect any other cables before cleaning.
- Do not use solvents or other chemicals to clean the exterior surfaces.
- Do not use a chemically-treated cleaning cloth to wipe the product.

Processor unit exterior, VR headset exterior, head supports, connectors

If they are dirty, wipe them with a soft, dry cloth.

Hint

If the connectors on the processor unit, AC power cord, or other parts are dirty, signals may not be sent or received properly. You may also experience noise or interruptions in the sound if the connectors on the headphones or headset are dirty.

Lenses

Wipe only with a soft, dry cloth made specifically for cleaning lenses. Do not use paper products such as paper towels, or tissues not specifically intended for lenses.

Hint

Prolonged contact with water or dust may damage the lenses and shorten their life.

Light shield

Remove the light shield from the VR headset and wash it with water. Dry it completely with a soft cloth before reattaching it to the headset.

Reattach the light shield by matching the nubs on the shield to the 13 holes on the VR headset.

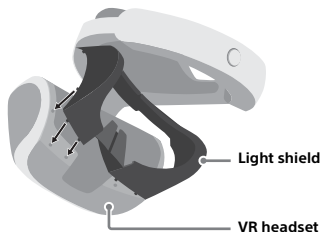

Vents

Remove dust build-up from the vents using a vacuum cleaner or similar product.

Earpieces

Remove the earpieces from the stereo headphones and wash them by hand with a mild detergent. Dry them completely with a soft cloth before reattaching them to the headphones. For details on removing the earpieces, refer to "Changing the earpieces" (▶▶ page 13).

Specifications

Design and specifications are subject to change without notice.

Functional descriptions and illustrations in this document may vary from your PS4™ system software and/or PS VR device software, depending on the version in use.

VR headset

Screen	1920 × RGB × 1080 (960 × RGB × 1080 per eye)
Sensor	6-axis motion sensing system (3-axis gyroscope, 3-axis accelerometer)
Port	Stereo headphone jack
External dimensions	Approx. 187 × 185 × 277 mm (7.4 × 7.3 × 13.6 in) (width x height x depth / excluding projecting parts / at shortest headband length)
Mass	Approx. 610 g (21.5 oz) (excluding cables)
Operating temperature	5 °C - 35 °C (41 °F - 95 °F)

Processor unit

Input/output	HDMI TV port HDMI PS4 port ⚡ (USB) port HDMI output port AUX port
Maximum rated power	Approx. 20 W
Power	DC 12 V
External dimension	Approx. 143 × 36 × 143 mm (5.6 × 1.4 × 5.6 in) (width x height x depth / excluding projecting parts)
Mass	Approx. 365 g (12.9 oz)
Operating temperature	5 °C - 35 °C (41 °F - 95 °F)

AC adaptor

Input	AC 100 - 240 V, 50/60 Hz
Output	DC 12 V 3 A
External dimensions	Approx. 108 × 46 × 30 mm (4.3 × 1.8 × 1.2 in) (width x height x depth / excluding projecting parts)
Mass	Approx. 146 g (5.1 oz)

Supplied HDMI cable, USB cable and VR headset connection cable

HDMI cable	Company: Sony Part No.: 1-849-046-**, 1-848-899-**
USB cable	Company: Sony Part No.: 1-849-103-**, 1-849-047-**
VR headset connection cable	Company: Sony Part No.: 1-849-315-**

* represents a number between 0 and 9.

Supported video input signals

For information about supported video input signals, visit <http://rd.playstation.com/psvr/>.

You can also access this information by using the QR code.



Device software

PS VR device software is licensed to you under the terms of a separate end user license agreement. For details, visit <http://doc.dl.playstation.net/doc/psvr-eula/>.

End of life product recycling

This product is made of many materials that may be recycled. Follow local regulations when disposing of this product. Sony products can be recycled for free in the United States and Canada by dropping the product off at a number of nationwide locations. For details, visit <http://www.sony.com/electronics/eco/environmental-management>.

LIMITED HARDWARE WARRANTY AND LIABILITY

Sony Interactive Entertainment America LLC ("SIEA") warrants to the original purchaser that the PS VR hardware, which includes components contained in the retail box with this hardware ("Product") will be free from material defects in material and workmanship for a period of one year from the original date of purchase (the "Warranty Period"). This warranty is valid only in the United States and Canada.

IF THIS PRODUCT IS DETERMINED TO BE MATERIALLY DEFECTIVE DURING THE WARRANTY PERIOD, YOUR SOLE REMEDY AND SIEA'S SOLE AND EXCLUSIVE LIABILITY IS LIMITED TO THE REPAIR OR REPLACEMENT OF THIS PRODUCT WITH A FACTORY-RECERTIFIED PRODUCT, AT SIEA'S OPTION. For purposes of this Limited Hardware Warranty and Liability, "factory recertified" means a product that has been returned to its original specifications.

THIS WARRANTY DOES NOT APPLY IF THIS PRODUCT (A) IS USED WITH PRODUCTS THAT ARE NOT COMPATIBLE WITH THIS PRODUCT; (B) IS USED WITH PERIPHERALS SIEA DOES NOT LICENSE OR SELL, INCLUDING NON-LICENSED GAME ENHANCEMENT DEVICES, CONTROLLERS, ADAPTORS AND POWER SUPPLY DEVICES ("NON-LICENSED PERIPHERALS"); (C) IS USED FOR ANY COMMERCIAL PURPOSE, INCLUDING RENTAL OR ARCADE PURPOSES; (D) IS MODIFIED OR TAMPERS WITH; (E) IS DAMAGED BY ACTS OF GOD, MISUSE, ABUSE, NEGLIGENCE, ACCIDENT, WEAR AND TEAR, UNREASONABLE USE, OR BY CAUSES UNRELATED TO DEFECTIVE MATERIALS OR WORKMANSHIP; (F) HAS HAD THE SERIAL NUMBER ALTERED,

DEFACED OR REMOVED; OR (G) HAS HAD THE WARRANTY SEAL ON THE PRODUCT ALTERED, DEFACED, OR REMOVED.

THIS WARRANTY DOES NOT COVER CONSUMABLES (SUCH AS BATTERIES) OR PRODUCTS SOLD AND CLEARLY MARKED "AS IS" OR WITH FAULTS. SIEA MAY VOID THIS WARRANTY IF (1) SIEA REASONABLY BELIEVES THAT THE PRODUCT HAS BEEN USED IN A MANNER THAT VIOLATES THE TERMS OF A SEPARATE END USER LICENSE AGREEMENT FOR SYSTEM SOFTWARE OR GAME SOFTWARE; OR (2) THE PRODUCT IS USED WITH NON-LICENSED PERIPHERALS. YOU ASSUME ALL RISKS AND LIABILITIES ASSOCIATED WITH USE OF THIRD-PARTY PRODUCTS.

THIS WARRANTY IS PROVIDED TO YOU IN LIEU OF ALL OTHER EXPRESS OR IMPLIED WARRANTIES INCLUDING WARRANTIES OF MERCHANTABILITY AND FITNESS FOR A PARTICULAR PURPOSE FOR THIS PRODUCT, WHICH SIEA DISCLAIMS UNDER THESE TERMS. HOWEVER, IF APPLICABLE LAW REQUIRES ANY OF THESE WARRANTIES, THEN THEY ARE LIMITED IN DURATION TO THE WARRANTY PERIOD.

EXCEPT AS EXPRESSLY STATED ABOVE, SIEA EXCLUDES ALL LIABILITY FOR LOSS OF DATA, LOSS OF PROFIT, OR ANY LOSS OR DAMAGE SUFFERED BY YOU OR ANY THIRD PARTY, WHETHER THOSE DAMAGES ARE DIRECT, INDIRECT, CONSEQUENTIAL, SPECIAL, OR INCIDENTAL AND HOWEVER ARISING UNDER ANY THEORY OF LAW, AS A RESULT OF USING THIS PRODUCT. SOME STATES OR PROVINCES DO NOT ALLOW LIMITATIONS ON HOW LONG AN IMPLIED WARRANTY LASTS AND SOME STATES DO NOT ALLOW THE EXCLUSION OR LIMITATIONS OF CONSEQUENTIAL OR INCIDENTAL DAMAGES, SO THESE LIMITATIONS OR EXCLUSIONS MAY NOT APPLY TO YOU.

This warranty gives you specific legal rights. You may also have other rights which vary from state to state or province to province.

The warranty offered by SIEA on this product is the same whether or not you register your product.

You must visit playstation.com/helpme or call 1-800-345-7669 to receive a return authorization and shipping instructions. A VALID PROOF OF PURCHASE IN THE FORM OF A BILL OF SALE OR RECEIPT FROM AN AUTHORIZED RETAILER WITH THE DATE OF THE ORIGINAL PURCHASE MUST BE PRESENTED TO OBTAIN WARRANTY SERVICE.

Except as this Limited Hardware Warranty and Liability provides, SIEA is not be liable for any direct and indirect, consequential, or special damages, including any damages that may arise from loss of data or functionality. The foregoing limitation applies to the extent permitted by law.

Copyright and trademarks

" " and "PlayStation" are registered trademarks or trademarks of Sony Interactive Entertainment Inc.

"SONY" and " " are registered trademarks or trademarks of Sony Corporation.

The terms HDMI and HDMI High-Definition Multimedia Interface, and the HDMI Logo are trademarks or registered trademarks of HDMI Licensing, LLC in the United States and other countries.

All other trademarks are the property of their respective owners.

AVERTISSEMENTS

AVERTISSEMENTS RELATIFS À LA SANTÉ ET LA SÉCURITÉ

Lisez et respectez attentivement les mises en garde et les instructions ci-dessous avant d'utiliser PlayStation®VR. Ne pas lire ni respecter ces mises en garde et instructions pourrait entraîner de graves blessures.

- PS VR n'est pas conçu pour une utilisation par les enfants de moins de 12 ans.
- Le port du casque RV bloquera intégralement votre capacité à voir votre environnement. PS VR ne détecte pas les obstacles. Avant toute utilisation, contrôlez votre environnement et enlevez tous les obstacles autour et à l'intérieur de l'espace de jeu (➡ page 27). Assurez-vous que vous ne vous trouvez pas à proximité de murs, d'escaliers, de meubles ou d'autres obstacles contre lesquels vous pourriez buter ou sur lesquels vous pourriez trébucher.
- Demeurez au centre de l'espace de jeu et ne marchez pas en portant le casque RV. Demeurez assis autant que possible. Si une application exige que vous vous teniez debout pendant que vous portez le casque RV, suivez attentivement les instructions et restez attentif à ce qui vous entoure.
- Prenez des mesures pour éviter que des animaux de compagnie, des personnes ou d'autres obstacles puissent entrer à l'intérieur et autour de l'espace de jeu lorsque vous utiliserez le casque.
- Avant l'utilisation, vérifiez que le câble de connexion du casque RV n'est pas enroulé autour de votre corps ou de vos jambes, et effectuez fréquemment ce contrôle pendant l'utilisation.

- Lorsque vous portez le casque RV, évitez tout mouvement brusque ou excessif de la tête, des mains ou du corps.
- Certaines personnes peuvent souffrir du mal des transports, de nausées, de désorientation, de troubles de la vision ou d'autres malaises ou anomalies. Dans ce cas, arrêtez immédiatement d'utiliser le casque RV et retirez-le. Si vous ressentez ces symptômes durant ou après l'utilisation, reposez-vous et attendez que les symptômes aient complètement disparu avant de vous livrer à des activités nécessitant une vision parfaite, un bon équilibre ou une bonne coordination.
- Évitez l'utilisation prolongée de PS VR. Prenez souvent des pauses.
- N'utilisez pas PS VR si vous êtes fatigué, si vous souffrez d'étourdissements, de vertiges ou de nausées, si vous êtes malade, si vous êtes sous l'influence de l'alcool ou de drogues, ou si vous souffrez de troubles du mouvement ou de l'équilibre. Consultez un médecin avant d'utiliser PS VR si vous êtes enceinte ou que vous souffrez d'une maladie grave.
- Veillez à ce que ce produit se trouve hors de portée des enfants en bas âge. Les enfants en bas âge peuvent avaler des petites pièces, tirer sur les câbles et faire tomber le processeur ou le casque RV, ou peuvent enrouler les câbles autour d'eux, ce qui pourrait entraîner des blessures, ou causer un accident ou un dysfonctionnement.

Photosensibilité/Épilepsie/Convulsions

Un nombre limité de personnes peut éprouver des symptômes d'épilepsie ou bien des étourdissements lorsqu'elles sont exposées à certaines lumières ou à des motifs clignotants. L'exposition à certains motifs ou certaines images d'arrière-plan sur des écrans de télévision ou en jouant à des jeux vidéo, peut déclencher des crises

d'épilepsie ou des étourdissements chez ces personnes. Ces conditions peuvent déclencher des symptômes d'épilepsie non détectés auparavant chez des personnes qui n'ont jamais été sujettes à des crises d'épilepsie. Si vous-même ou un membre de votre famille souffrez d'épilepsie ou êtes sujets à des crises de quelconque origine, consultez votre médecin avant de jouer.

Il faut CESSER IMMÉDIATEMENT L'UTILISATION et consulter un médecin avant de rejouer si vous ou votre enfant ressentez un des symptômes ou problèmes de santé suivants : étourdissements, troubles de la vision, contractions oculaires ou musculaires, pertes de conscience, désorientation, convulsions ou tout mouvement involontaire ou convulsif. **REPENEZ LE JEU SEULEMENT SI VOTRE MÉDECIN VOUS Y AUTORISE.**

Utilisation et manipulation des jeux vidéos pour réduire les chances de souffrir d'une attaque.

- Évitez l'utilisation prolongée de PS VR. Observez des pauses de 15 minutes après chaque heure de jeu.
- Évitez de jouer lorsque vous êtes fatigué(e) ou en manque de sommeil.

Déclaration de la FCC

Cette unité a été testée et il a été déterminé qu'elle se conforme aux normes stipulées par l'article 15 des règlements de la FCC pour un appareil numérique de catégorie B. Ces normes sont établies afin d'offrir une protection raisonnable contre toute possibilité de brouillage préjudiciable dans une installation résidentielle. Cette unité produit, utilise et peut émettre une énergie radioélectrique, et si elle n'est pas installée et utilisée conformément aux instructions, pourrait causer un brouillage préjudiciable à la radiocommunication. Il est toutefois impossible de garantir qu'il n'y aura pas de brouillage préjudiciable dans une installation donnée. Si cette unité cause un brouillage préjudiciable à la réception radio ou télévisuelle, ce qui peut être déterminé en activant ou désactivant l'appareil, l'utilisateur est encouragé à tenter de corriger le brouillage en prenant l'une ou plusieurs des mesures proposées suivantes :

- Réorientez ou déplacez l'antenne de réception.
- Augmentez la distance entre l'unité et le récepteur.
- Connectez l'appareil à une prise sur un autre circuit que celui auquel le récepteur est connecté.
- Demandez de l'aide au détaillant ou à un technicien radio/télévision spécialisé.

Aucun changement ou modification n'est permis sans avoir été approuvé par les parties responsables des réglementations qui sont en droit de refuser l'autorisation de l'utilisateur à utiliser ce produit.

Si vous avez des questions concernant ce produit, visitez playstation.com/helpme.

Déclaration de Conformité

Nom commercial : SONY
N° de modèle : CUH-ZVR1
Partie responsable : Sony Electronics Inc.
Adresse : 16535 Via Esprillo San Diego, CA
92127 U.S.A.
N° de téléphone : 858-942-2230

Cette unité est conforme à l'article 15 des règlements de la FCC. Son fonctionnement est soumis aux deux conditions suivantes : (1) cet appareil ne peut causer d'interférences nuisibles et (2) cet appareil doit accepter toute interférence reçue, y compris les interférences pouvant entraîner un fonctionnement non désiré.

Table des matières

AVERTISSEMENTS	20
Précautions	24
Utilisation de PS VR	27
Noms des différents éléments	29
Remplacement des embouts	32
Entretien et nettoyage	33
Spécifications	34
Recyclage des produits en fin de vie	36
GARANTIE ET RESPONSABILITÉ LIMITÉE SUR LE MATÉRIEL ...	37
Droits d'auteur et marques commerciales	38

Précautions

Avant d'utiliser ce produit, lisez attentivement ce mode d'emploi, ainsi que tous les autres modes d'emploi du matériel compatible. Conservez ces instructions pour pouvoir vous y reporter ultérieurement. Vous pouvez également regarder une vidéo présentant des instructions vous permettant de configurer et d'utiliser correctement PS VR. Visitez www.sie.com/psvr.

Les parents et gardiens d'enfants doivent lire ce manuel et s'assurer que l'enfant respecte toutes les précautions de sécurité. Pour plus d'informations relatives à la sécurité et l'assistance technique, consultez notre site Web (➡▶ dos de ce mode d'emploi).

Utilisation et manipulation

- Avant d'effectuer une connexion, vérifiez que les connecteurs ne contiennent pas de la poussière ou des petites particules.
- Ne faites pas tourner le casque RV ou l'adaptateur c.a. en les tenant par les câbles.
- N'enlevez pas le casque RV ou ne débranchez pas son câble de connexion tant que les DEL de suivi de mouvement sont allumées. Ne pas respecter cette précaution risque d'entraîner un dysfonctionnement.
- Ne placez pas d'objets sur le produit, ne le lancez pas, ne le laissez pas tomber et n'exercez pas une forte pression physique sur celui-ci.
- Ne bloquez pas les grilles d'aération du processeur et n'utilisez pas le produit dans une armoire fermée ou dans un endroit où la chaleur peut s'accumuler.

- En cas d'orage, ne touchez pas l'adaptateur c.a., le cordon d'alimentation ou le processeur.
- Veillez à ce qu'aucun liquide ou petit objet n'entre dans le produit (par les ports, les grilles d'aération, etc.). Si cela se produit, arrêtez immédiatement d'utiliser le produit et débranchez-le de la prise électrique.
- N'exposez pas le produit à la poussière, à la fumée ou à la vapeur. La poussière ou d'autres substances peuvent provoquer un incendie ou un choc électrique.
- N'exposez pas le produit à des températures élevées, à une humidité excessive ou aux rayons directs du soleil.
- Ne placez pas ce produit sur une surface instable ou et ne le laissez pas sur le sol.
- Évitez tout contact corporel prolongé avec le processeur, l'adaptateur c.a. ou l'air provenant des grilles d'aération lorsque le produit est sous tension. Un contact prolongé peut entraîner des brûlures à basse température*.

* Les brûlures à basse température se produisent lorsque la peau est en contact avec des objets à des températures relativement basses (40 °C ou plus / 104 °F ou plus) sur une période de temps prolongée.

- L'utilisation du casque stéréo ou des écouteurs à un volume élevé peut entraîner une perte d'audition permanente. Réglez le volume à un niveau convenable. Au bout d'un certain temps, les sons à volume élevé peuvent vous sembler normaux, alors qu'ils endommagent votre audition. En cas de bourdonnements d'oreilles, de toute autre gêne ou si les voix vous semblent assourdies, interrompez l'écoute et faites contrôler votre audition. Plus le volume est élevé et plus votre audition risque d'être endommagée rapidement. Pour protéger votre audition :
 - Limitez votre temps d'utilisation du casque stéréo ou des écouteurs à un volume élevé.

- Évitez d'augmenter le volume pour couvrir les bruits environnants.
- Baissez le volume si vous n'entendez pas les gens qui parlent autour de vous.
- N'utilisez pas le casque RV, les écouteurs stéréo ou le casque stéréo s'ils provoquent une sensation d'inconfort au niveau de la peau. Si le casque ou les écouteurs provoquent une sensation d'inconfort au niveau de la peau, cessez immédiatement de les utiliser. Si les symptômes ne disparaissent pas même après avoir arrêté de les utiliser, consultez un médecin.
- Si vous rencontrez une sensation désagréable ou une douleur dans une partie de votre corps, telle que les yeux, les mains ou les bras, arrêtez immédiatement d'utiliser le système. Si les symptômes persistent, consultez un médecin.
- En cas d'utilisation du casque stéréo ou des écouteurs, un léger picotement peut se faire sentir dans les oreilles, en particulier si l'air est très sec. Le phénomène est dû au cumul d'électricité statique dans le corps; il ne s'agit nullement d'un dysfonctionnement de votre casque stéréo ou de vos écouteurs.
- Suivez les précautions ci-dessous pour éviter que l'extérieur du produit se détériore ou se décolore.
 - N'utilisez pas de solvants ou d'autres produits chimiques sur le produit.
 - Ne laissez pas des matériaux en caoutchouc ou en vinyle en contact prolongé avec le produit.

Comment porter le casque RV

- Il est important de placer correctement le casque RV sur votre tête pendant l'utilisation.
 - Pour accéder aux instructions sur la façon de porter le casque, accédez à l'écran de fonction du système PlayStation®4, puis sélectionnez  (Paramètres) ➔ [Périphériques] ➔ [PlayStation VR].
 - Ne serrez pas trop la molette d'ajustement (➔ page 30).
 - Vous pouvez porter vos lunettes avec ce produit. Lorsque vous ajustez la position de la visière-écran (➔ page 29), faites attention à ce que les lentilles internes (➔ page 30) et vos lunettes ne se touchent pas.
- Contrôlez régulièrement l'ajustement du casque RV afin de vous assurer qu'il est porté correctement.

Écran de casque RV

- Certains pixels noirs (sombres) et constamment allumés peuvent apparaître à certains endroits sur l'écran. Leur apparition est un phénomène normal associé aux écrans et ne constitue pas un signe de dysfonctionnement du système. Bien que la fabrication des écrans utilise une technologie de haute précision, la présence d'un nombre très limité de pixels sombres ou constamment allumés ainsi que des irrégularités de couleur ou de luminosité peuvent être visibles sur chaque écran.
- Gardez le capteur de l'adaptateur du casque RV (➔ page 30) libre de tout obstacle. Si un obstacle bloque le capteur de l'adaptateur, l'écran ne s'éteindra pas automatiquement, même si vous enlevez le casque. Si une image reste à l'écran pour une période de temps prolongée, elle pourrait provoquer une brûlure d'écran et une image rémanente peut apparaître en permanence.

Ne démontez ou ne modifiez jamais ce produit ou ses accessoires

Utilisez ce produit et ses accessoires conformément aux instructions données dans ce mode d'emploi. Aucune autorisation pour l'analyse ou la modification de ce produit, ou pour l'analyse et l'utilisation de ses circuits internes n'est fournie. Tout démontage en annule la garantie. En outre, il existe un risque d'incendie, d'électrocution ou de dysfonctionnement.

Condensation d'humidité

Si PS VR est déplacé directement d'un lieu froid à un lieu chaud, de l'humidité risque de s'accumuler à l'intérieur de celui-ci. Le produit risque alors de ne pas fonctionner correctement. Dans ce cas, éteignez le casque RV et débranchez le cordon d'alimentation de la prise électrique. N'utilisez pas le produit tant que l'humidité ne s'est pas évaporée (cela peut prendre plusieurs heures). Si le produit ne fonctionne toujours pas correctement, consultez notre site Web (➡ dos de ce mode d'emploi).

Comportement inhabituel ou aucune réaction

Appuyez sur le bouton  (alimentation) (➡ page 30) de la télécommande câblée du casque RV pendant au moins 7 secondes pour forcer l'appareil à s'éteindre, puis rallumez le casque. Si le problème persiste, redémarrez le système PS4™.

Message de température élevée

Si la température interne du processeur devient trop élevée, un message s'affichera. Dans ce cas, éteignez le système PS4™ et arrêtez de l'utiliser pendant un certain temps. Une fois que le processeur a refroidi, installez-le dans un lieu bien ventilé, puis recommencez à l'utiliser.

Utilisation de l'adaptateur c.a. et du cordon d'alimentation

- Utilisez une prise électrique facile d'accès, afin de pouvoir débrancher rapidement le cordon d'alimentation secteur, en cas de nécessité. Si le produit fonctionne de manière anormale, s'il émet des sons ou des odeurs anormales, ou encore s'il est tellement brûlant que vous ne pouvez plus le toucher, arrêtez immédiatement de l'utiliser, débranchez son cordon d'alimentation de la prise électrique et déconnectez les autres câbles éventuellement branchés.
- Ne débranchez le cordon d'alimentation de la prise de courant que lorsque l'indicateur d'état du processeur est allumé en rouge. Si vous débranchez le câble alors que l'indicateur est allumé en blanc ou qu'il clignote en rouge, vous risquez d'entraîner un dysfonctionnement.
- Utilisez uniquement l'adaptateur c.a. et le cordon d'alimentation fournis avec le produit. L'adaptateur c.a. et le cordon d'alimentation fournis ont été conçus spécialement pour être utilisés avec ce produit. Ils ne peuvent pas être utilisés avec d'autres produits. En outre, d'autres types d'adaptateurs c.a. ou de cordons d'alimentation ne peuvent pas être utilisés avec ce produit. Le non-respect de ces précautions peut entraîner la surchauffe du produit et causer un incendie ou un choc électrique.

- Ne branchez pas le cordon d'alimentation du produit dans une prise électrique avant d'avoir branché les câbles HDMI.
- N'endommagez pas le cordon d'alimentation.
- Ne touchez pas la fiche du cordon d'alimentation avec des mains mouillées.
- N'utilisez pas l'adaptateur c.a. s'il est recouvert par un tissu. La chaleur pourrait s'accumuler et provoquer un incendie ou un dysfonctionnement.
- Débranchez le cordon d'alimentation de la prise électrique avant de nettoyer le produit ou si vous prévoyez de ne pas l'utiliser pendant un certain temps.
- Ne branchez pas le cordon d'alimentation sur un transformateur de tension ou un convertisseur.

Utilisation de PS VR

Utilisé conjointement avec votre système PS4™ et la PlayStation®Camera, PS VR vous offre le meilleur de la réalité virtuelle. Grâce à la caméra qui capture la position, l'angle et les mouvements du casque RV, votre interaction durant le jeu devient beaucoup plus directe.

Assurez-vous de toujours mettre à jour le logiciel de votre système PS4™ à la version la plus récente.

FR

Espace de jeu

Limitez votre utilisation de PS VR à l'intérieur de l'espace de jeu. La hauteur de l'espace de jeu dépend de la portée capturée par la caméra. La largeur et la profondeur de l'espace de jeu sont décrites ci-dessous.

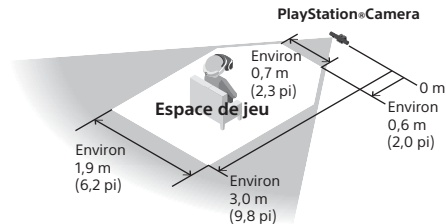

■ : Portée capturée par la caméra

Supprimez tout obstacle autour de votre espace de jeu avant d'utiliser PS VR.

Suivez les instructions affichées sur l'écran de configuration de la PS VR pour régler la position et l'angle de la caméra, et vous positionner ainsi de façon idéale (au centre de l'espace de jeu) pour jouer en mode RV. Si vous sortez de l'espace de jeu durant l'utilisation du mode RV, un message d'avertissement s'affichera sur l'écran du casque RV.

Conseil

Si le casque RV n'est pas détecté correctement, maintenez appuyée la touche  (PS) de la manette de jeu et sélectionnez [Réglez PlayStation VR] ➔ [Confirmez votre position] dans le menu rapide qui s'affiche.

Votre position pendant l'utilisation du casque RV



Restez assis autant que possible. Si une application nécessite que vous soyez debout pendant que vous portez le casque RV, suivez prudemment les instructions de l'application et restez vigilant concernant votre environnement.

Paramètres de PS VR

Pour configurer les paramètres de PS VR, accédez à l'écran de fonctions du système PS4™, puis sélectionnez  (Paramètres) ➔ [Périphériques] ➔ [PlayStation VR].

Conseils

- Ces paramètres ne sont disponibles que lorsque PS VR est connecté au système PS4™.
- Certains paramètres peuvent également être configurés à partir du menu rapide qui s'affiche lorsque vous maintenez la touche  (PS) de la manette de jeu appuyée.

- Pour plus d'information sur la configuration de votre PS VR, reportez-vous au guide de l'utilisateur pour le système PS4™. Sélectionnez  (Paramètres) ➔  (Guide de l'utilisateur) dans l'écran des fonctions.

Contrôles parentaux

Le système PS4™ comprend des paramètres que les parents ou les gardiens d'enfants peuvent configurer comme bon leur semble, afin de limiter l'utilisation de ce produit par les enfants. Pour limiter l'utilisation, accédez à l'écran de fonctions du système PS4™, puis sélectionnez  (Paramètres) ➔ [Contrôle parental] ➔ [Restreindre l'utilisation des fonctionnalités PS4] ➔ [PlayStation VR] ➔ [Ne pas autoriser].

Conseils

- Le mot de passe de contrôle parental est nécessaire pour configurer les paramètres.
- Ces paramètres sont appliqués à tous les utilisateurs de votre système PS4™.

Noms des différents éléments

Casque RV

Avant

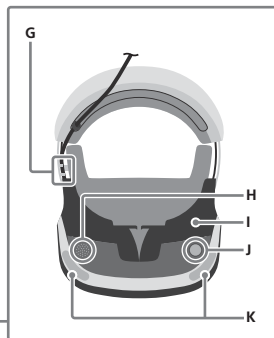
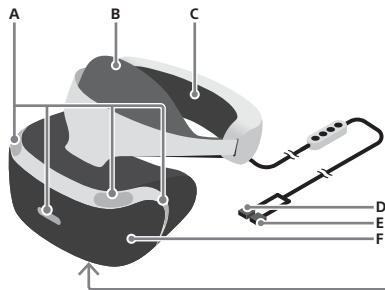

A) DEL de suivi des mouvements (avant)

DEL arr. allumées en bleu : Sous tension

DEL av. et arr. allumées en bleu : Mode RV

DEL av. et arr. éteintes : Hors tension

B) Support de tête avant

C) Support de tête arrière

D) Connecteur AUX

E) Connecteur HDMI

F) Visière-écran

G) Crochet de câble

H) Microphone

I) Protection contre la lumière



J) Bouton de réglage de la visière-écran

K) DEL de suivi des mouvements (avant)

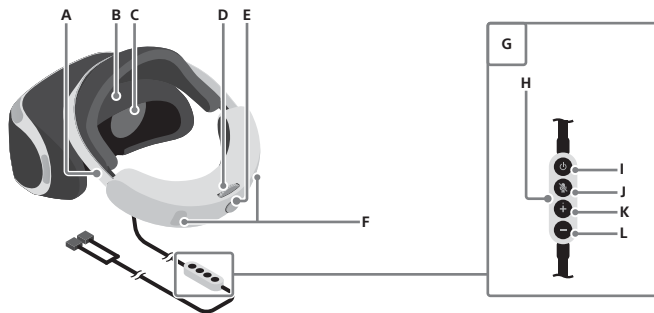
Arrière



- A) Arceau
- B) Capteur d'utilisation
- C) Lentilles
- D) Molette d'ajustement
- E) Bouton de déverrouillage de l'arceau
- F) DEL de suivi des mouvements (arrière)

- G) Télécommande câblée
- H) Sortie écouteurs stéréo
- I) Touche  (alimentation)
- J) Touche  (microphone muet)
- K) Touche volume +
- L) Touche volume -

Processeur

Avant

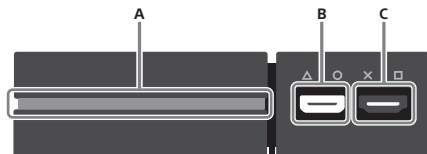

- A) Indicateur d'état
Blanc : Allumé
Rouge : Mode repos
- B) Port AUX
- C) Port de sortie HDMI

Arrière

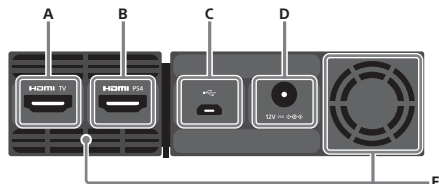

- A) Port HDMI TV
- B) Port HDMI PS4
- C) Port USB (USB)
- D) Connecteur DC IN 12V
- E) Grilles d'aération

Écouteurs stéréo

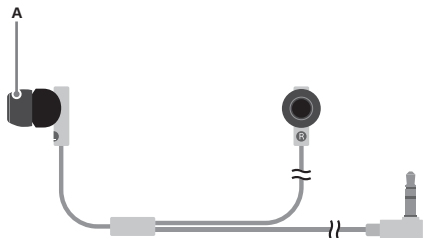

A) Embout

Remplacement des embouts

Les écouteurs stéréo sont livrés avec des embouts de taille M préinstallés. Si cette taille ne vous convient pas, remplacez-les par les embouts de taille S ou L. Pour retirer les embouts, tirez en tournant pour les détacher des écouteurs.

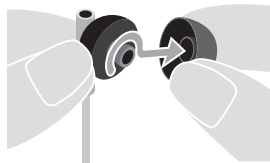

Conseil

Installez les embouts en les enfonçant bien pour éviter qu'ils se détachent accidentellement pendant l'utilisation.

Entretien et nettoyage

Lisez ci-dessous les instructions relatives à l'entretien et au nettoyage du produit.

- Pour plus de sécurité, avant de nettoyer le produit, débranchez le cordon d'alimentation de la prise électrique, ainsi que tous les autres câbles.
- N'utilisez pas de solvants ou d'autres produits chimiques pour nettoyer les surfaces extérieures.
- N'utilisez pas des chiffons de nettoyage traités chimiquement pour nettoyer le produit.

Supports de tête, connecteurs, extérieur du processeur, extérieur du casque RV

Si ces parties sont sales, essuyez-les avec un chiffon doux et sec.

Conseil

Lorsque les connecteurs du processeur, du cordon d'alimentation ou d'autres éléments sont sales, il se peut que les signaux ne puissent pas être envoyés ou reçus correctement. Si les connecteurs des écouteurs ou du casque sont sales, il se peut aussi que vous entendiez du bruit ou des interruptions au niveau du son.

Lentilles

Essayez uniquement avec un chiffon doux et sec spécialement prévu pour le nettoyage des lentilles et autres verres optiques. N'utilisez aucun article papier tels que des mouchoirs ou des serviettes qui ne soit pas prévus pour le nettoyage des lentilles.

Conseil

Un contact prolongé avec de l'eau ou de la poussière peut endommager les lentilles et diminuer leur durée de vie.

Protection contre la lumière

Retirez la protection contre la lumière du casque RV et lavez-la à l'eau. Séchez-la complètement avec un chiffon doux avant de la remettre sur le casque.

Remettez la protection contre la lumière en place en alignant les encoches de la protection avec les 13 trous situés sur le casque RV.

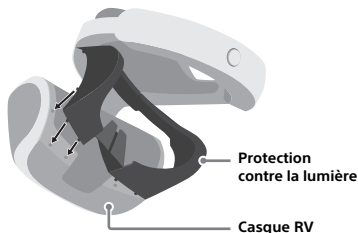

Grilles d'aération

Si de la poussière s'est accumulée sur les grilles d'aération, enlevez-la à l'aide d'un aspirateur ou d'un appareil similaire.

Embouts

Retirez les embouts des écouteurs stéréo et lavez-les à la main avec un détergent doux. Séchez-les complètement avec un chiffon doux avant de les remettre sur les écouteurs. Pour plus de détails sur le démontage des embouts, reportez-vous à "Remplacement des embouts" (•▶ page 32).

Spécifications

La conception et les spécifications sont sujettes à modification sans préavis.

En fonction de la version utilisée, les descriptions du fonctionnement et les illustrations utilisées dans ce document peuvent présenter des différences par rapport au logiciel de votre système PS4™ et/ou celui de l'appareil PS VR.

Casque RV

Écran	1920 × RVB × 1080 (960 × RVB × 1080 par œil)
Capteur	Système de détection des mouvements à 6 axes (gyroscope à 3 axes, accéléromètre à 3 axes)
Port	Sortie écouteurs stéréo
Dimensions extérieures	Environ 187 × 185 × 277 mm (7,4 × 7,3 × 13,6 po.) (largeur × hauteur × profondeur / à l'exclusion des parties saillantes / longueur la plus courte de l'arceau)
Poids	Environ 610 g (21,5 oz) (sans les câbles)
Température de fonctionnement	5 °C - 35 °C (41 °F - 95 °F)

Processeur

Entrées/sorties	Port HDMI TV Port HDMI PS4 Port ψ (USB) Port de sortie HDMI Port AUX
Puissance maximale assignée	Environ 20 W
Alimentation	c.c. 12 V
Dimensions extérieures	Environ 143 x 36 x 143 mm (5,6 x 1,4 x 5,6 po.) (largeur x hauteur x profondeur / à l'exclusion des parties saillantes)
Poids	Environ 365 g (12,9 oz)
Température de fonctionnement	5 °C - 35 °C (41 °F - 95 °F)

Adaptateur c.a.

Entrées	c.a. 100 - 240 V, 50/60 Hz
Sorties	c.c. 12 V, 3 A
Dimensions extérieures	Environ 108 x 46 x 30 mm (4,3 x 1,8 x 1,2 po.) (largeur x hauteur x profondeur / à l'exclusion des parties saillantes)
Poids	Environ 146 g (5,1 oz)

FR

Câble HDMI, câble USB et câble de connexion du casque RV fournis

Câble HDMI Société : Sony
Référence : 1-849-046-**, 1-848-899-**

Câble USB Société : Sony
Référence : 1-849-103-**, 1-849-047-**

Câble de connexion du casque RV Société : Sony
Référence : 1-849-315-**

* représente un nombre entre 0 et 9.

Signaux d'entrée vidéo pris en charge

Pour plus d'informations sur les signaux d'entrée vidéo pris en charge, visitez le site

<http://rd.playstation.com/psvr/>.

Vous pouvez également obtenir ces informations en utilisant le code QR.



Logiciel de l'appareil

Le logiciel de l'appareil PS VR vous est fourni sous licence en vertu d'un accord utilisateur distinct. Pour plus de détails, visitez <http://doc.dl.playstation.net/doc/psvr-eula/>.

Recyclage des produits en fin de vie

Ce produit est composé de plusieurs matériaux qui peuvent être recyclés. Suivez les règlements applicables de votre région lorsque vous souhaitez mettre ce produit au rebut. Les produits Sony peuvent être recyclés gratuitement aux États-Unis et au Canada en les déposant dans un centre de recyclage. Pour plus de détails, visitez <http://www.sony.com/electronics/eco/environmental-management>.

GARANTIE ET RESPONSABILITÉ LIMITÉE SUR LE MATÉRIEL

Sony Interactive Entertainment America LLC ("SIEA") garantit à l'acheteur original que le matériel PS VR, y compris les composants contenus dans la boîte d'emballage de ce matériel ("Produit"), ne présentera aucun vice matériel ou de fabrication pendant une période d'un an à compter de la date d'achat (la "Période de garantie"). Cette garantie n'est applicable qu'aux États-Unis et au Canada.

SI CE PRODUIT EST JUGÉ MATÉRIELLEMENT DÉFECTUEUX PENDANT LA PÉRIODE DE GARANTIE, VOTRE SEUL RECOURS ET LA SEULE RESPONSABILITÉ DE SIEA SERA DE RÉPARER OU DE REMPLACER VOTRE PRODUIT PAR UN PRODUIT RECERTIFIÉ, À LA DISCRÉTION DE SIEA.

Aux fins de cette Garantie et responsabilité limitées, le terme "recertifié par l'usine" signifie un produit retourné à ses spécifications originales.

CETTE GARANTIE NE S'APPLIQUE PAS SI LE PRODUIT (A) EST UTILISÉ AVEC DES PRODUITS INCOMPATIBLES AVEC LE PRODUIT ; (B) EST UTILISÉ AVEC DES PÉRIPHÉRIQUES SANS LICENCE SIEA OU QUI NE SONT PAS VENDUS PAR SIEA, Y COMPRIS DES PÉRIPHÉRIQUES D'AMÉLIORATION DES JEUX, DES MANETTES DE JEU, DES ADAPTATEURS ET DES PÉRIPHÉRIQUES D'ALIMENTATION ("PÉRIPHÉRIQUES SANS LICENCE") ; (C) EST UTILISÉ À DES FINS COMMERCIALES, Y COMPRIS LA LOCATION OU L'UTILISATION DANS DES ARCADES ; (D) EST MODIFIÉ OU ALTÉRÉ ; (E) EST ENDOMMAGÉ PAR UNE CATASTROPHE NATURELLE, UNE MAUVAISE UTILISATION, UN ABUS, DE LA NÉGLIGENCE, UN ACCIDENT, L'USURE NORMALE, UNE UTILISATION DÉRAISONNABLE, OU

D'AUTRES CAUSES NON LIÉES À UN VICE DE MATÉRIEL OU DE FABRICATION ; (F) A UN NUMÉRO DE SÉRIE ALTÉRÉ, ABÎMÉ OU RETIRÉ ; OU (G) A UN SCEAU DE GARANTIE SUR LE PRODUIT ALTÉRÉ, ABÎMÉ OU RETIRÉ.

CETTE GARANTIE NE COUVRE PAS LES CONSOMMABLES (TELS QUE LES BATTERIES) OU LES PRODUITS VENDUS OU CLAIREMENT IDENTIFIÉS COMME ÉTANT VENDUS "TELS QUELS" OU AVEC DES DÉFAUTS. SIEA PEUT ANNULER CETTE GARANTIE SI (1) SIEA A DES RAISONS RAISONNABLES DE CROIRE PRODUIT A ÉTÉ UTILISÉ D'UNE FAÇON QUI ENFREINT LES CONDITIONS D'UN AUTRE ACCORD UTILISATEUR POUR DES LOGICIELS SYSTÈME OU DES JEUX ; OU (2) LE PRODUIT EST UTILISÉ AVEC DES PÉRIPHÉRIQUES SANS LICENCE. VOUS ASSUMEZ TOUS LES RISQUES ET RESPONSABILITÉS LIÉS À L'UTILISATION DE PRODUITS DE TIERS.

LA PRÉSENTE GARANTIE QUI VOUS EST FOURNIE REMPLACE TOUTE AUTRE GARANTIE EXPRESSE OU IMPLICITE, Y COMPRIS TOUTE GARANTIE DE QUALITÉ MARCHANDE ET D'ADÉQUATION À UN USAGE SPÉCIFIQUE POUR CE PRODUIT, QUI SONT EXCLUES PAR SIEA EN VERTU DES PRÉSENTES CONDITIONS. TOUTEFOIS, SI CES GARANTIES SONT REQUISES EN VERTU DU DROIT APPLICABLE, ELLES SONT LIMITÉES DANS LE TEMPS À LA PÉRIODE DE LA PRÉSENTE GARANTIE.

SAUF POUR CE QUI EST EXPRESSÉMENT STIPULÉ CI-DESSUS, SIEA REJETTE TOUTE RESPONSABILITÉ POUR LA PERTE DE DONNÉES, PERTE DE PROFITS OU TOUTE PERTE OU DOMMAGE QUE VOUS OU TOUT TIERS POURRIEZ SUBIR EN UTILISANT CE PRODUIT, QUE CES DOMMAGES SOIENT DIRECTS, INDIRECTS, CONSÉCUTIFS, SPÉCIAUX OU ACCIDENTELS, PEU IMPORTE LA MANIÈRE DONT ILS SONT SUBIS EN VERTU DE TOUS LES PRINCIPES DU DROIT. CERTAINS ÉTATS OU PROVINCES NE PERMETTENT PAS DE LIMITES SUR LA DURÉE D'UNE GARANTIE IMPLICITE ET QUELQUES ÉTATS NE PERMETTENT PAS

L'EXCLUSION OU DES LIMITES DE TOUT DOMMAGE INDIRECT OU ACCESSOIRE. IL EST DONC POSSIBLE QUE CES LIMITES OU EXCLUSIONS NE S'APPLIQUENT PAS.

La présente garantie vous confère des droits juridiques précis. Vous pouvez également posséder d'autres droits pouvant varier d'État en État ou de province en province.

La garantie offerte par SIEA pour ce Produit demeure la même que vous enregistriez ou non votre produit.

Veillez visiter playstation.com/helpme ou appeler le 1-800-345-7669 pour recevoir une autorisation de retour de produit et des instructions d'expédition. VOUS DEVEZ PRÉSENTER UNE PREUVE D'ACHAT VALIDE SOUS LA FORME D'UNE FACTURE OU D'UN REÇU D'UN DÉTAILLANT AUTORISÉ, COMPRENANT LA DATE DE L'ACHAT INITIAL, POUR VOUS PRÉVALOIR DES SERVICES SOUS GARANTIE.

Au-delà de la protection offerte par la présente Garantie et responsabilité limitées, SIEA ne saurait être tenu responsable pour tout dommage direct, indirect, consécutif ou spécial, y compris tout dommage résultant d'une perte de données et de fonctionnalité. Les limites qui précèdent s'appliquent dans la mesure permise par la loi.

Droits d'auteur et marques commerciales

" " et "PlayStation" sont des marques déposées ou des marques commerciales de Sony Interactive Entertainment Inc.

"SONY" et " " sont des marques déposées ou des marques commerciales de Sony Corporation.

Les termes HDMI et HDMI High-Definition Multimedia Interface, ainsi que le logo HDMI sont des marques commerciales ou des marques déposées de HDMI Licensing, LLC aux États-Unis et dans d'autres pays.

Toutes les autres marques commerciales sont la propriété de leurs détenteurs respectifs.

Support

The official site for PlayStation® product support provides the latest questions and answers about your product.
playstation.com/helpme

Step-by-step setup video

Visit <http://www.sie.com/psvr/> to view a step-by-step setup video. You can also access the video using the QR code.

Assistance technique

Le site officiel de l'assistance technique sur les produits PlayStation® présente les questions et réponses les plus récentes relatives à votre produit.
playstation.com/helpme

Vidéo sur la configuration étape par étape

Visitez le site web <http://www.sie.com/psvr/> pour regarder la vidéo étape par étape. Vous pouvez également y accéder via le code QR.



Sony
Interactive
Entertainment

